

Guide d'installation Disque Cumulux

1) Système de grille

Inclus dans le colis

- 1 Modules disque Cumulux
- 2 pack Profil alu 180cm avec adaptateur de fil
- 3 pack de kit de câblage

Etape 1

Système de grille.



Etape 2

Retirer la tuile acoustique.

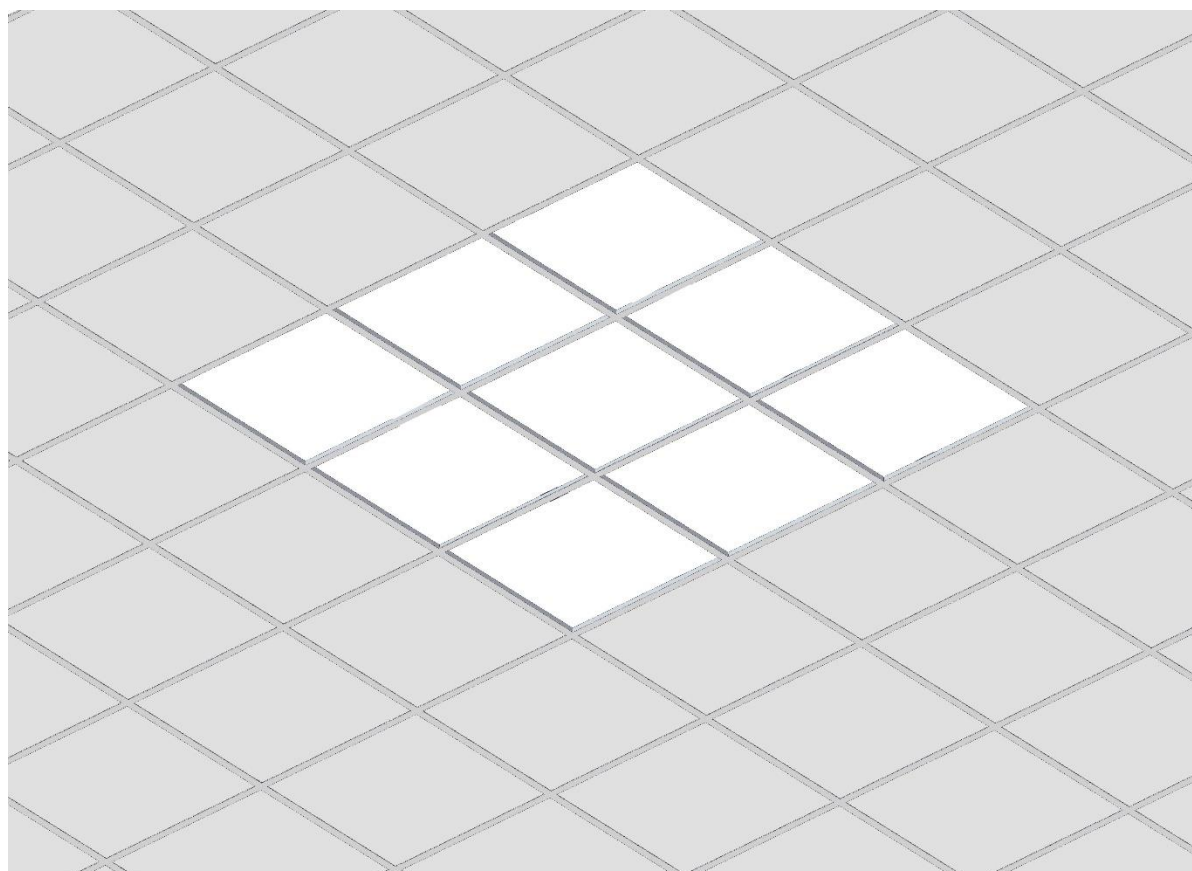

Etape 3

Installer deux rubans d'acier supplémentaires
un système de réseau sécurisé si nécessaire.

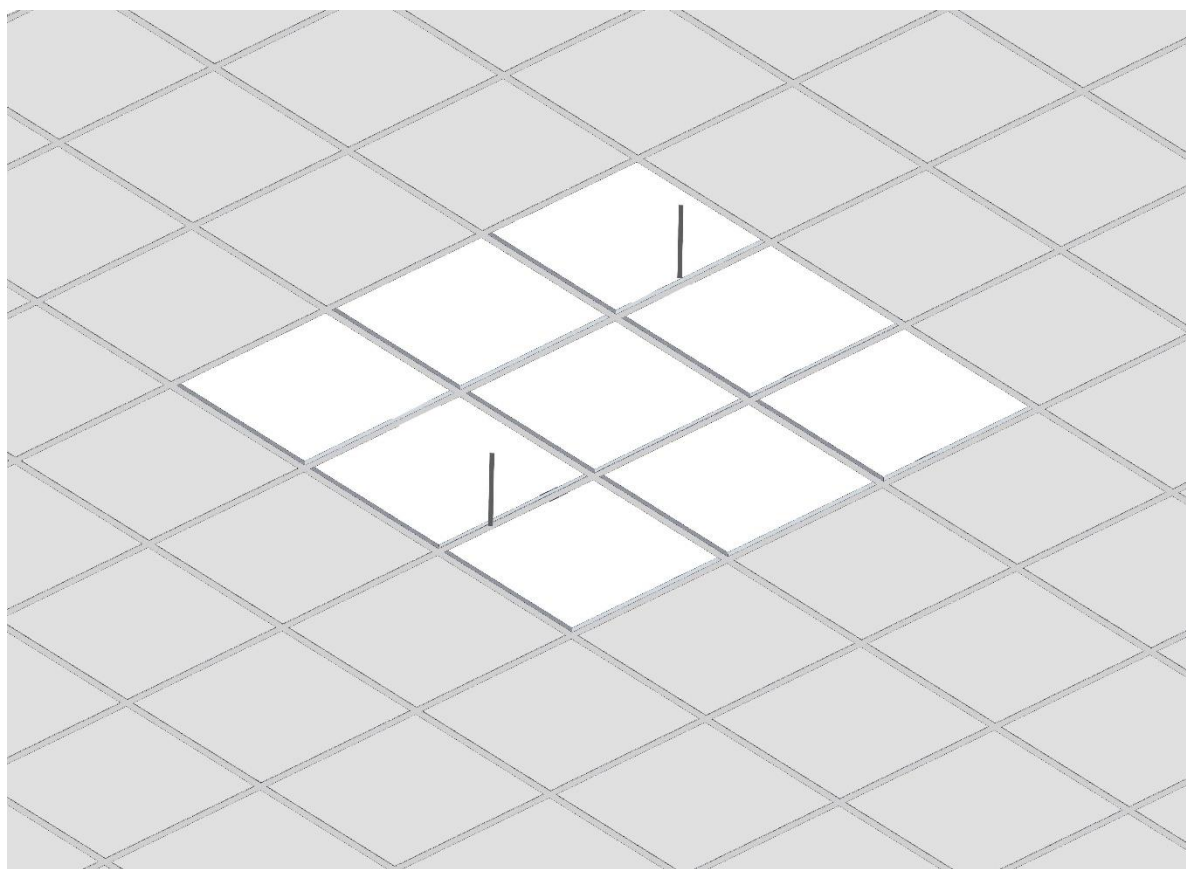

Etape 4

Placer un profile en aluminium dans un système de grille.

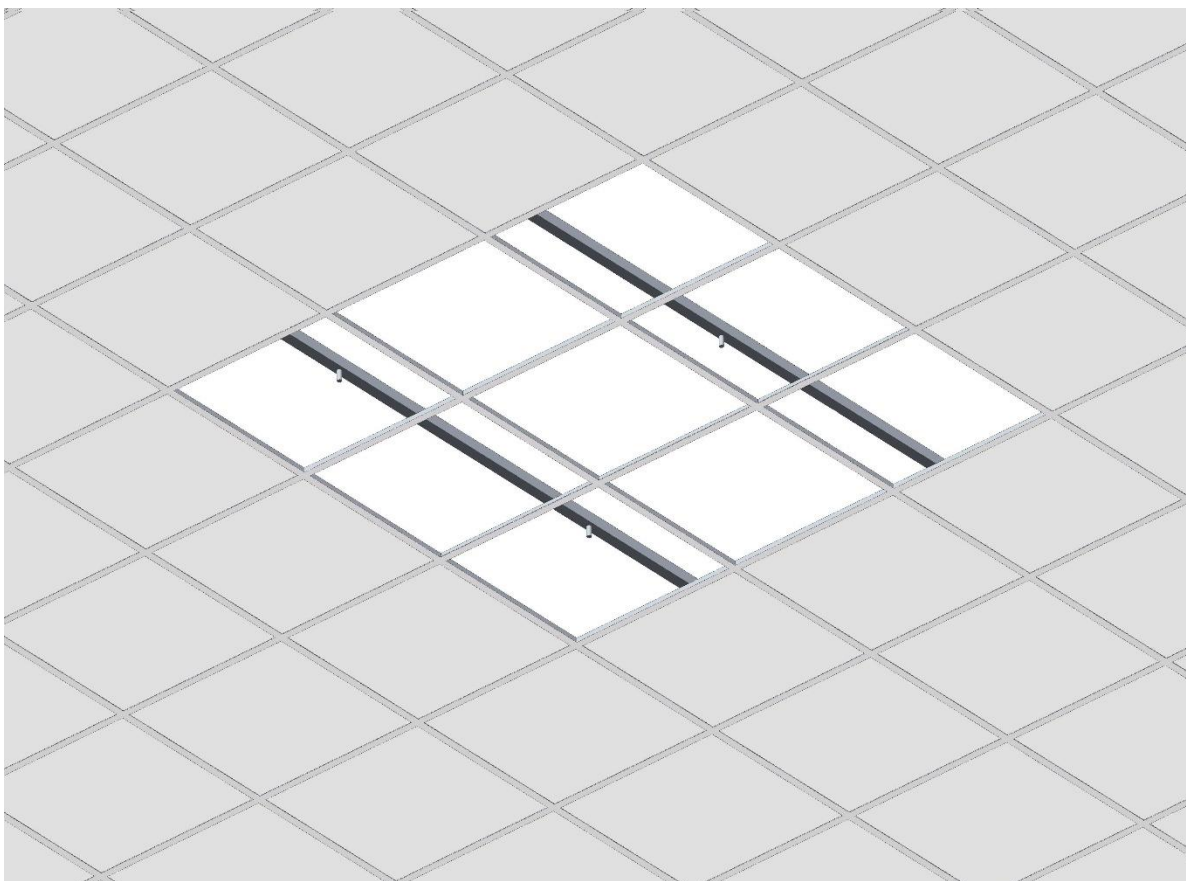

Etape 5

Fixer le fil de fer sur le profile en aluminium.

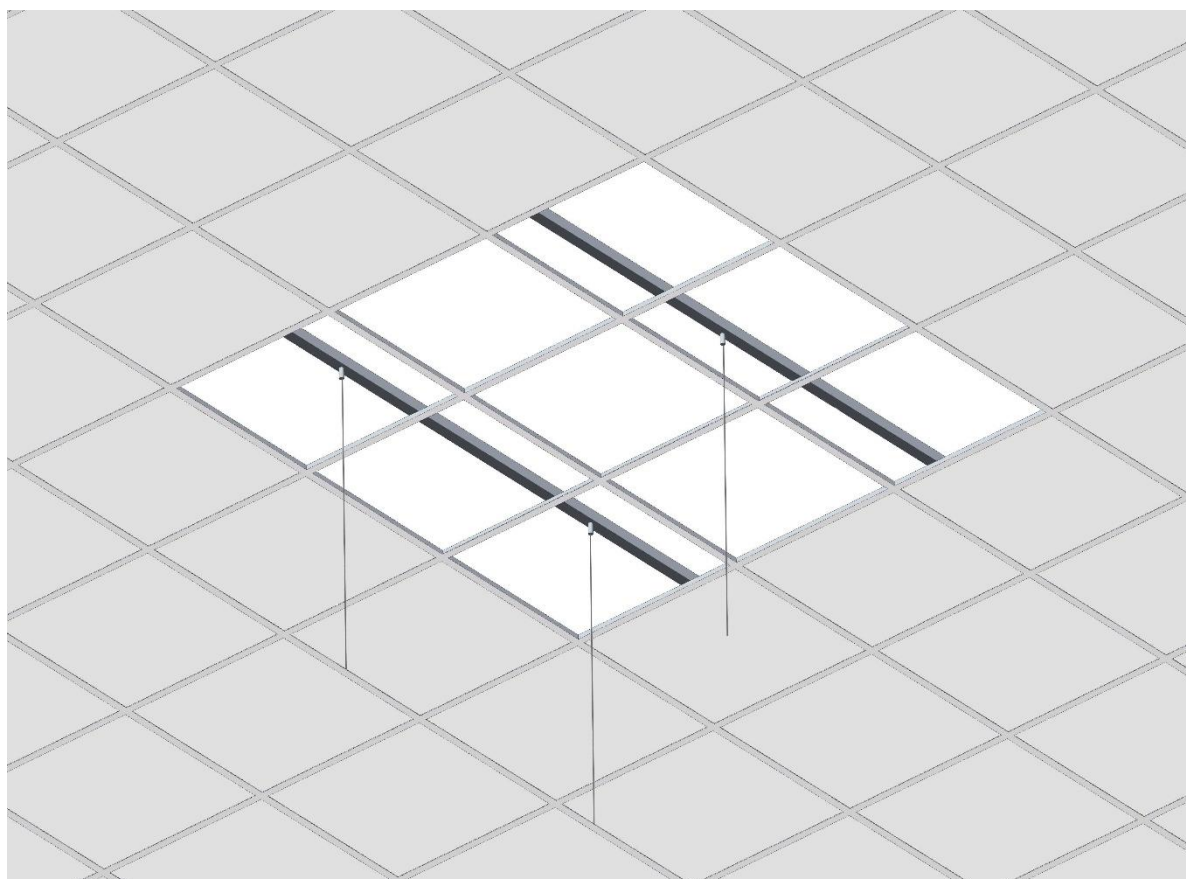

Etape 6

Installer l'unité disque sur des fils

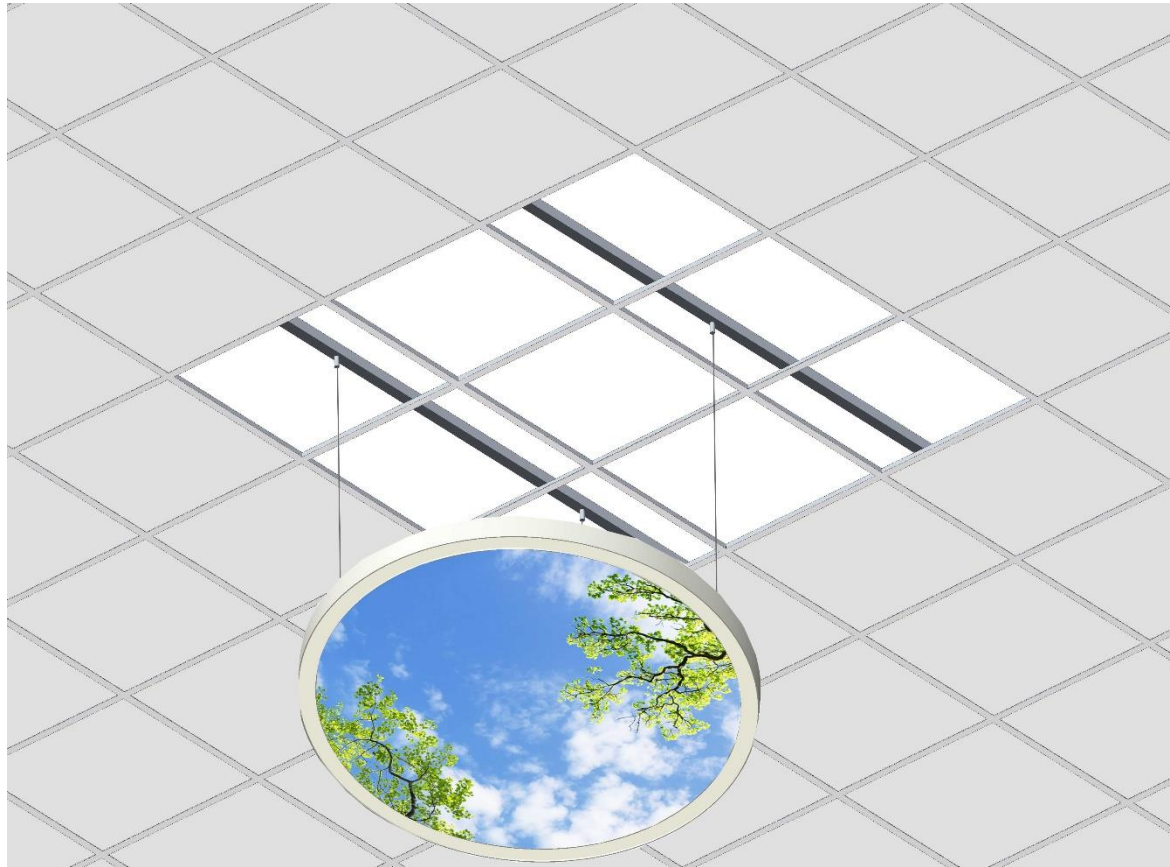

Etape 7

Connecter les fils électriques en fonction du câblage diagramme. Si vous utilisez le Bluetooth sans fil, connectez la prise à 230V

Etape 8

Poussez l'unité disque vers le système de grille
Remplacer la tuile acoustique.
Profitez! 😊

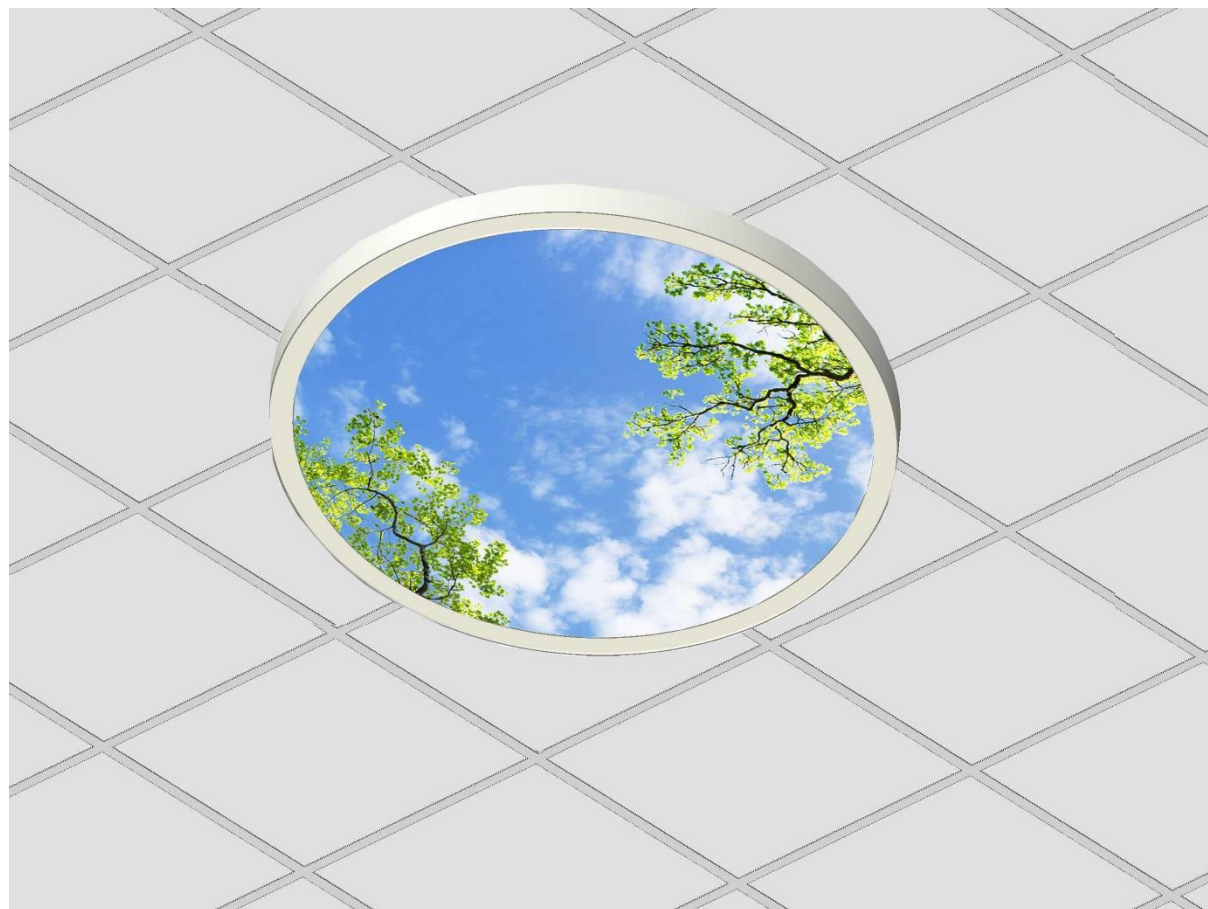

Guide d'installation Disque Cumulux

2) Béton/Plâtrage

Plâtrage

Inclue dans le colis

1 module disque Cumulux

3 pack de kit filaire

3 bouchons molly avec des vis

Béton

Inclue dans le colis

1 module disque Cumulux

3 pack kit filaire

3 vis avec une prise en plastique

Etape 1

Marquer les points de perçage sur le plafond.

Perçer les troue selon le marquage.

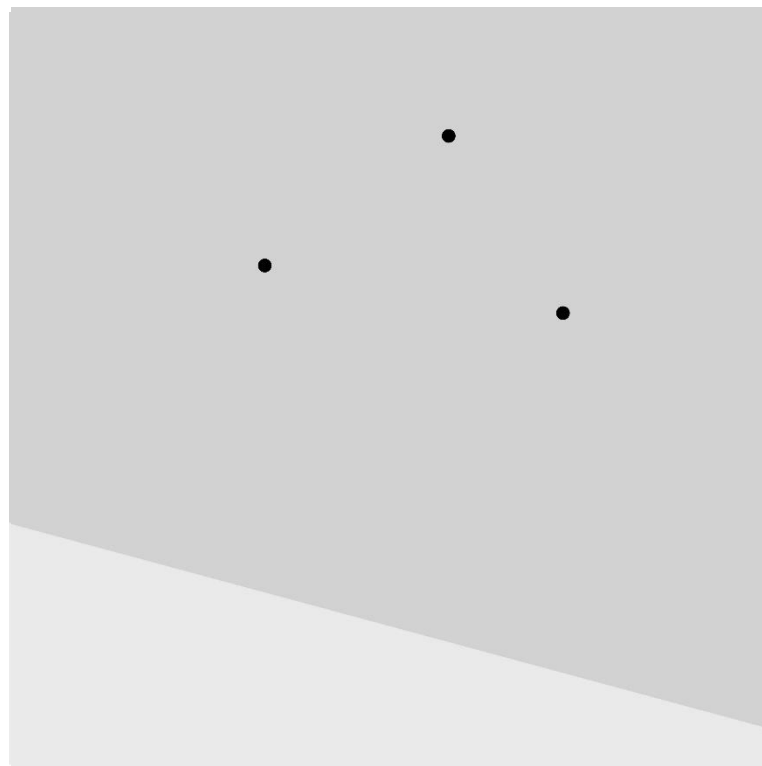

Etape 2

Installer les bouchons molly si c'est un plâtrage ou

la prise en plastique si c'est du béton. Attacher les fils.

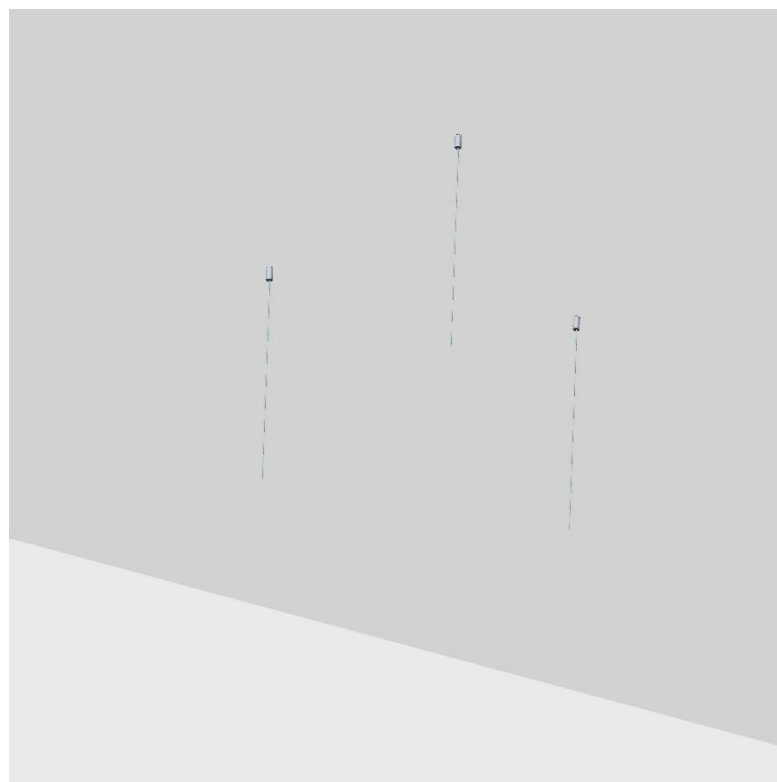

Etape 3

Installer le module disque



Etape 4

Relier les fils en fonction du schéma de câblage
Si vous utilisez le bluetooth sans fil, connectez la prise de courant à 230V.

Etape 5

Poussez le module disque au plafond
Profitez ! 😊

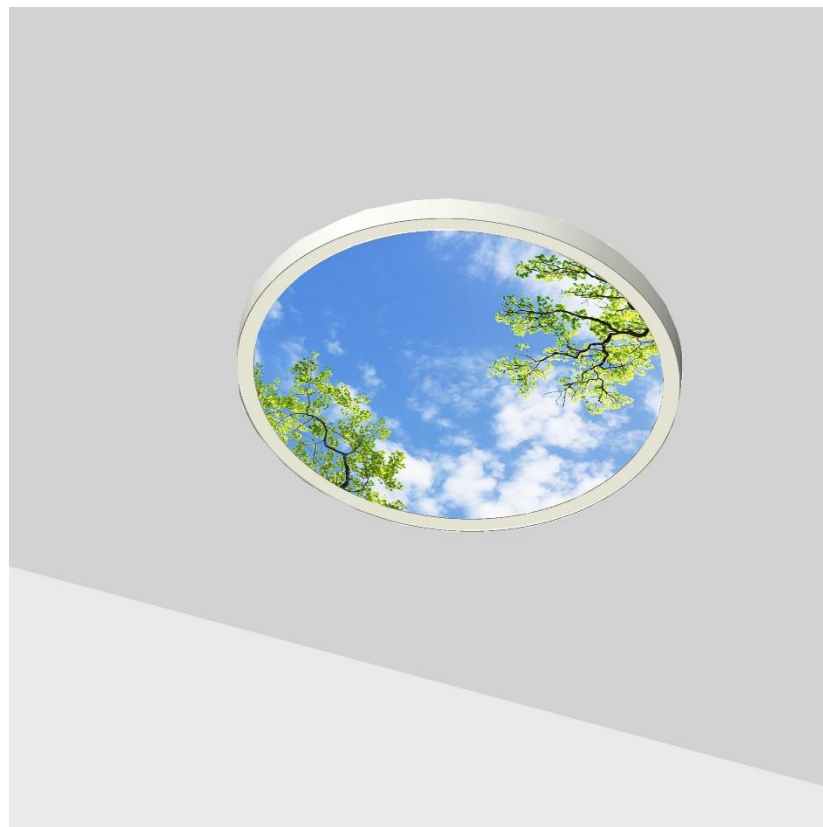

Installation électrique

1) DALI Switch/DIM

Ciel

2 x 60W Tridonic DALI Switch/DIM 900-1750 mA

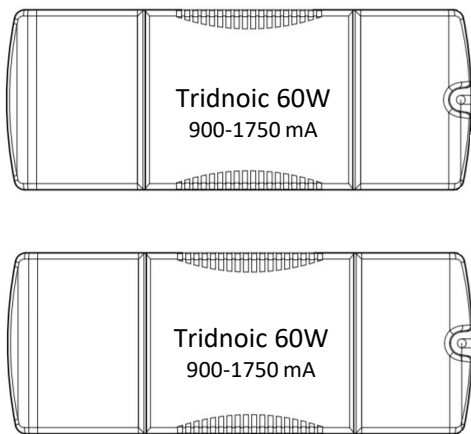

Ruban LED

1 x 75W Tridonic DALI Switch/DIM 100-400 mA

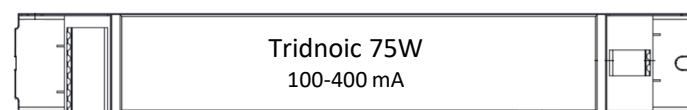

Boîtier d'alimentation – Support arrière des luminaires

Boîtier de raccordement - Ciel

Boîtier de raccordement
Ruban LED contour

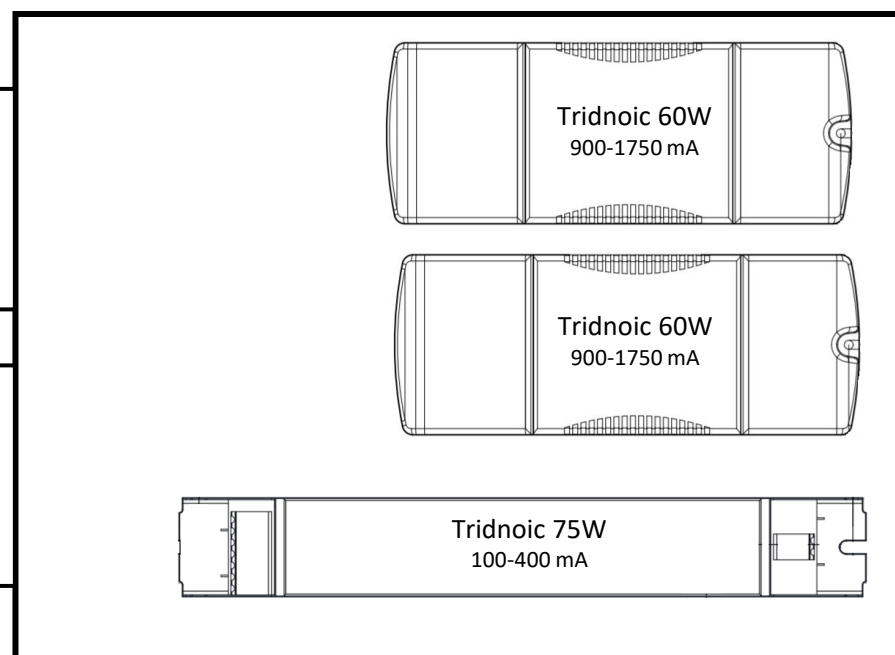

Boîtier de raccordement – Ciel et ruban LED

DALI/DSI

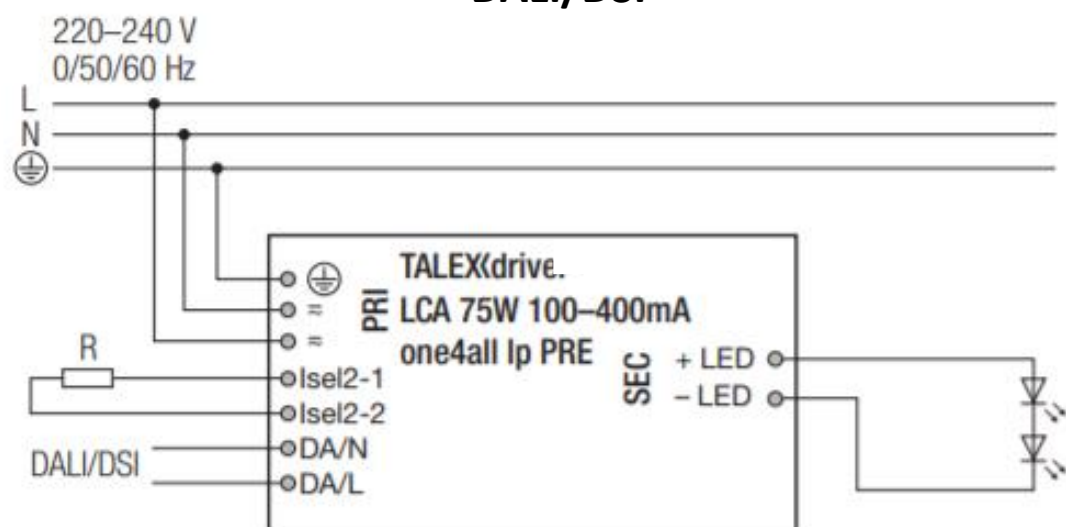

Switch/DIM

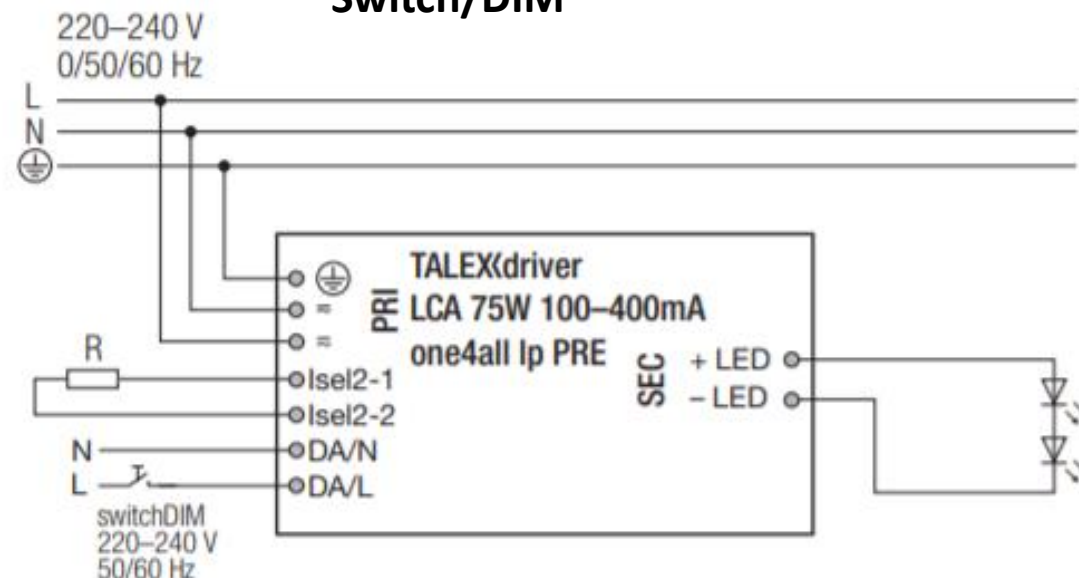

Interfaces

- one4all (DALI DT 6, DSI, switchDIM, corridorFUNCTION)
- ready2mains (configurer et graduer par le secteur)
- Borniers : bornes à enfichage 45°

Installation électrique

2) Bluetooth Sans fil

Ciel

2 x 60W Tridonic DALI Switch/DIM 900-1750 mA

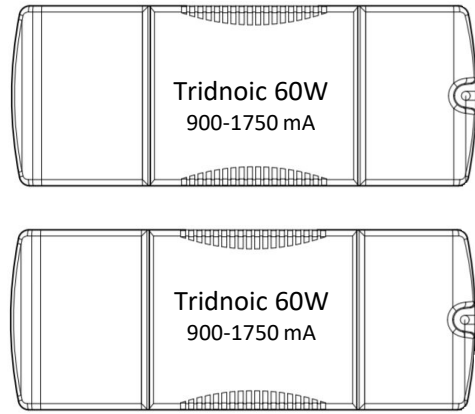

Halo Circle

1 x 75W Tridonic DALI Switch/DIM 100-400 mA

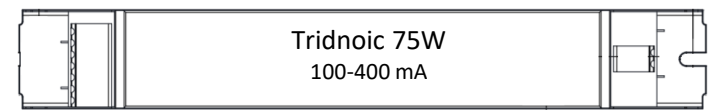

Casambi

2 x Casambi Control Units



Boîtier d'alimentation – Support arrière des luminaires

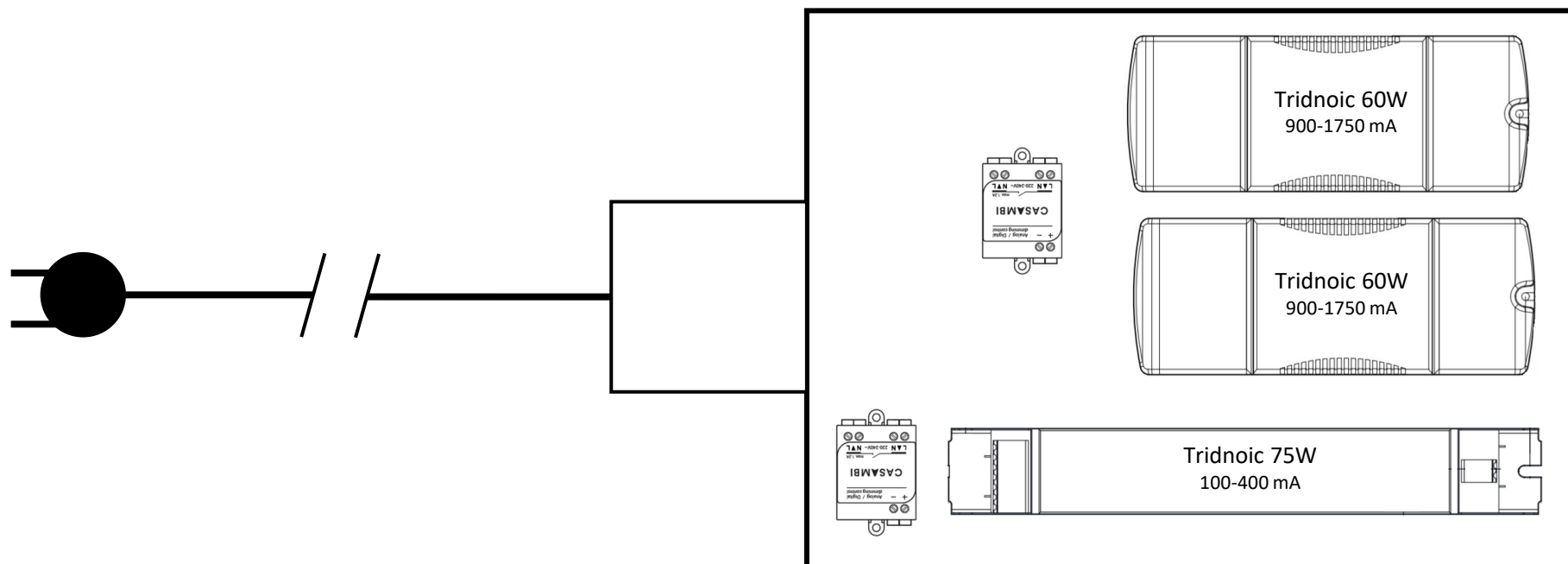

Interrupteur mural sans fil Bluetooth

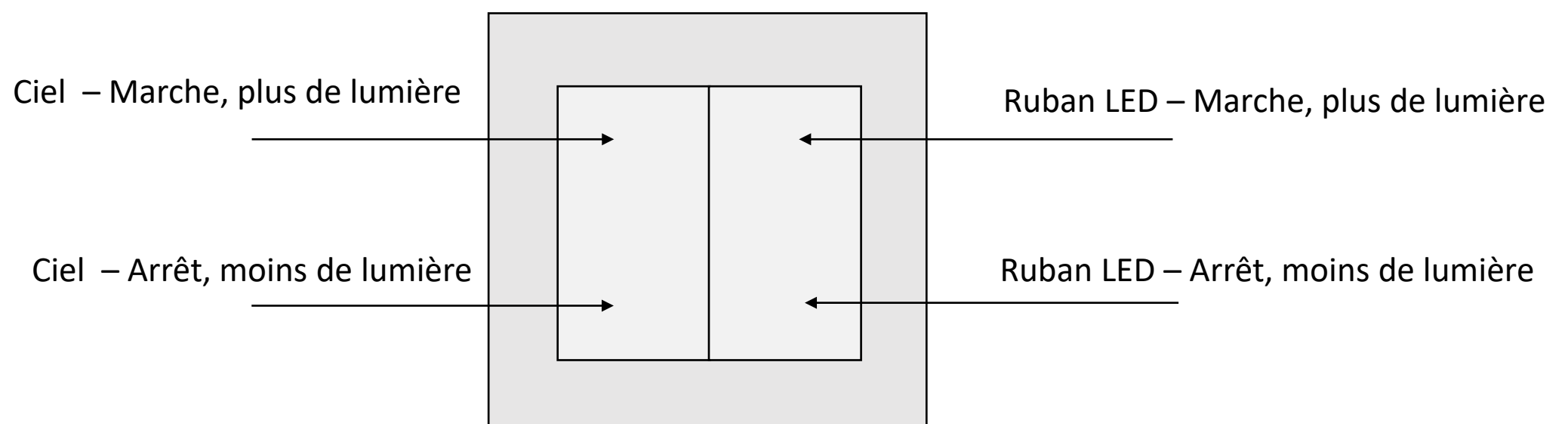

Disque de Cumulux



Cumulux – 104 boulevard Sébastopol – 75003 Paris

Support : +33 (0)1 71 18 24 99 - info@cumulux.fr - www.cumulux.fr